

# TIGERGRIP | TG 16 PRO S

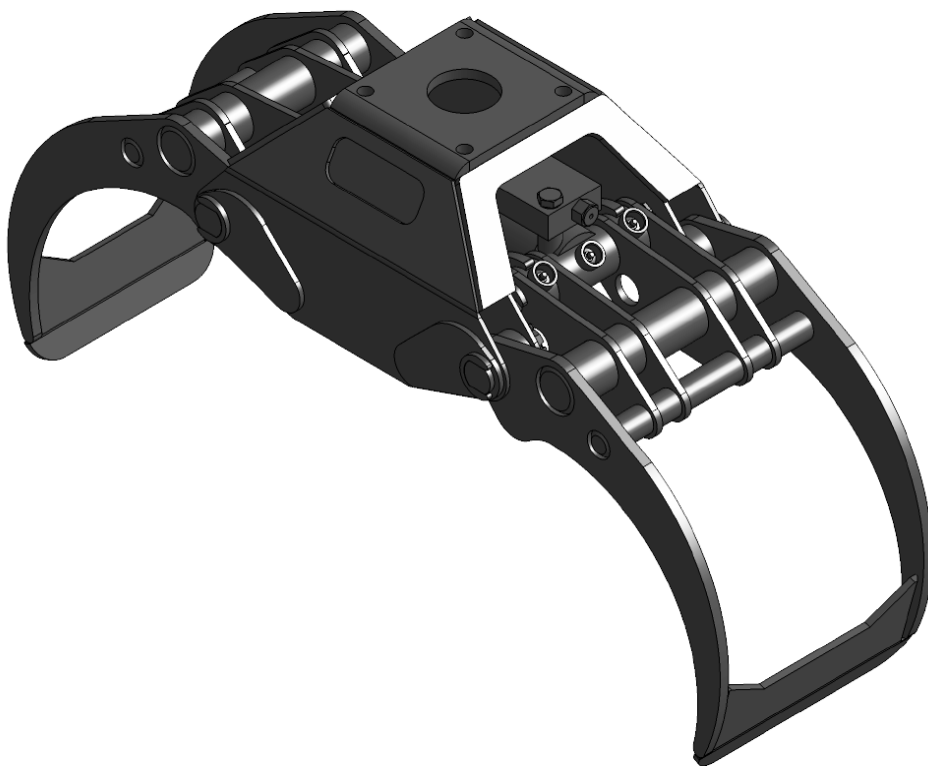

## CARACTERISTIQUES :

- Usage intensif.
- Doubles barres de guidage.
- Capacité à enrouler /dérrouler le bois optimisée.
- Vérin haute pression avec double joint de piston
- Aciers à haute résistance mécanique (400 HB)
- Double structure renforcée pour montage rigide sur pelle

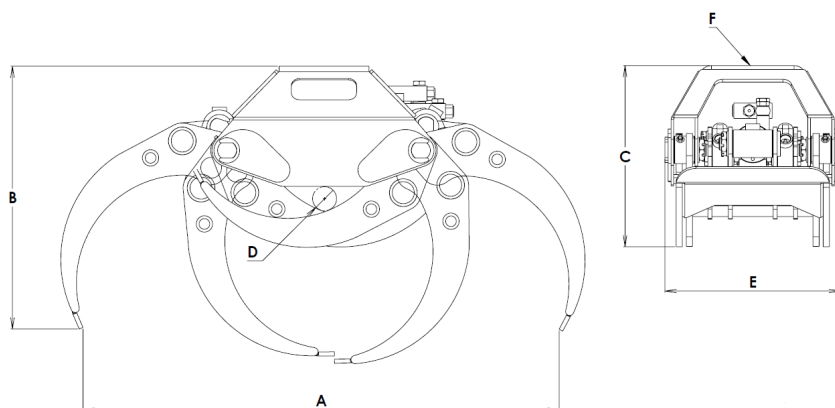

<b>A</b>	930
<b>B</b>	515
<b>C</b>	355
<b>D</b>	47
<b>E</b>	344
<b>F</b>	140/140-17

### CARACTERISTIQUES



TG 16 PRO S	76	0,16	200	50	7	3	1	4	2,5	8		
-------------	----	------	-----	----	---	---	---	---	-----	---	--	--

# INTERMERCATO

Accessoires de levage et de chargement de haute performance pour le forestier, le transport, le TP et le recyclage.

