

TIGERGRIP / TG 42 SM

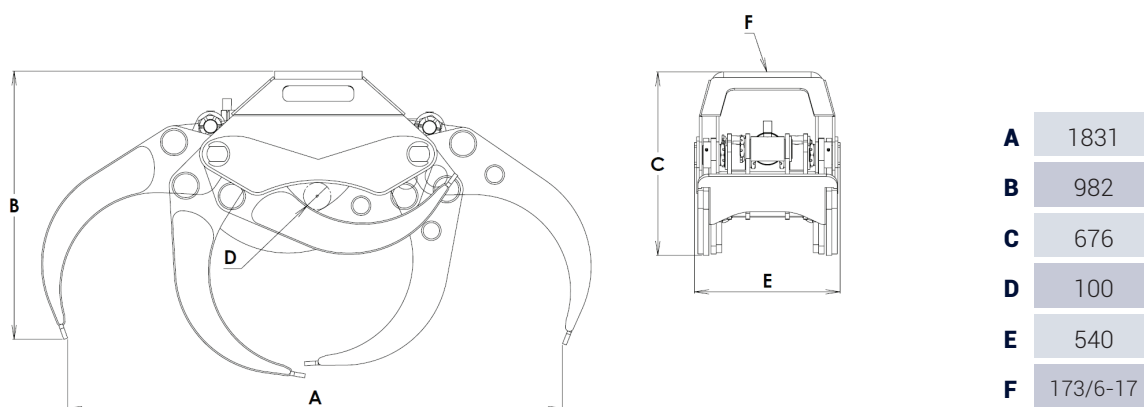

Caractéristiques :

- Usage intensif
- Double barres de guidage
- Capacité à enrouler et dérouler le bois optimisée
- Vérin haute pression avec double joints de piston
- Acier à haute résistance mécanique (400 HB)
- Double structure renforcée pour montage rigide sur pelle



MODEL SPECIFICATIONS



TG 42 SM	500	0,50	300	70	21,8	10	35	25	35			
----------	-----	------	-----	----	------	----	----	----	----	--	--	--

INTERMERCATO

Accessoires de levage et de chargement de haute performance pour le forestier, le transport, le TP et le recyclage.

